



12509-2 : Brannslukningsapparat på hjul, 50 Kg D pulver



- SYLINDER
I høyfast legert stål, utvendig pulverlakkert i Rød Ral 3000.
- SLOKKEMIDDEL
D -pulver.
- DRIVGASS
Avfuktet luft eller nitrogen (N₂).
- VENTIL
2"-F, messinghus, spak med Rød RAL 3000.
- BRUK
D brannklassifisering (for branner som skyldes metaller).
- BRACKETT
Chassis på hjul, , rødmalt i Ral 3000.

Merk: Bildet er kun ment som en illustrasjon, det kjøpte produktet kan være noe annerledes

50 Kg pulverbrannslukker på hjul, temperaturområde fra -30°C til +60°C, produsert i henhold til **UNI EN 1866-1 (D.M. 6.3.92)**, godkjent Marine Equipment Directive **MED 2014/90/UE**, sertifisert i henhold til direktivet for trykkpåkjent utstyr **PED 2014/68/EU**. Kvalitetsgodkjent og sertifisert av Bureau Veritas Italia. Egnet for bruk ved brann i elektriske anlegg opp til 1.000 V, med en minimumsavstand på 1 meter.

GODKJENT/SERTIFISERT BRANNSLUKKER:



BRANN
KLASSE :



File name	Type of document	Fire Extinguisher Model	Date	Rele.	Check	Rev.	Pag.
12509-2_Teknisk beskrivelse	Teknisk beskrivelse	12509-2	10/03/2026	S.R.		0	1/3

12509-2 : Brannslukningsapparat på hjul, 50 Kg D pulver

- **INSTALLASJON** Installasjon må utføres i samsvar med gjeldende forskrifter i landet der utstyret brukes.
- **BRUK** Igangkjøring og vedlikehold for å holde utstyret i god stand må utføres i samsvar med (se dokument **CSP_1_NOR**), av kvalifisert teknisk personell, og i samsvar med gjeldende forskrifter i brukslandet.
- **VEDLIKEHOLD**

Enhver manipulering eller inngrep utført av ukvalifisert personell vil medføre at produktgarantien bortfaller.
Det anbefales å plassere utstyret på et tørt sted, beskyttet mot vær og vind.

TEKNISKE SPESIFIKASJONER

CLASSE DI FUOCO	D
AGENTE ESTINGUENTE	D Pulver
PROPELLENTE	Avfuktet luft eller nitrogen (N ₂), 15 Bar at 20°C
TEMPERATURA DI ESERCIZIO	-30°C / +60°C
CARICA NOMINALE	50 Kg
PESO TOTALE	~ 79 Kg
DIMENSIONI	Høyde 1100 +/- 10 mm ; Bredde 490 +/- 10 mm Dybde 500 +/- 15 mm
TEMPO DI SCARICA	~ 50 secondi
PRESSIONE DI COLLAUDO SERBATOIO	PT 30 bar
VOLUME SERBATOIO	62 L
DISPOSITIVO DI SICUREZZA	Ilnstilt mellom 21 og 26 bar
MATERIALE SERBATOIO	Legert stål
TRATTAMENTO	Sandblåst og pulverlakkert i rød Ral 3000-farge

EMBALLASJE

(Merk: Emballasjemengdene og målene er veiledende og kan være gjenstand for endringer)

STANDARD
Maksimalt nr. 6 stk per pall
Pall dimensjons 100x120x135(h) cm

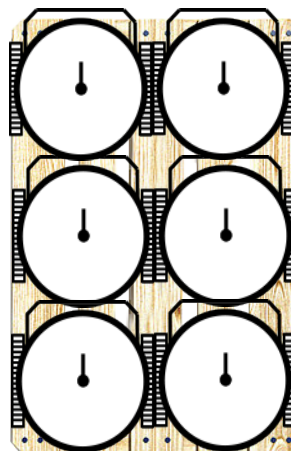

TRANSPORT OG AVHENDING

Landtransport : Unntak i forbindelse med ADR-avfallshåndtering 594
Skipstransport: IMDG-koden - UN 1044 klasse 2.2 Brannslukningsapparater

File name	Type of document	Fire Extinguisher Model	Date	Rele.	Check	Rev.	Pag.
12509-2_Teknisk beskrivelse	Teknisk beskrivelse	12509-2	10/03/2026	S.R.		0	2/3

12509-2 : Brannslukningsapparat på hjul, 50 Kg D pulver

LISTE OVER KOMPONENTER OG RESERVEDELER

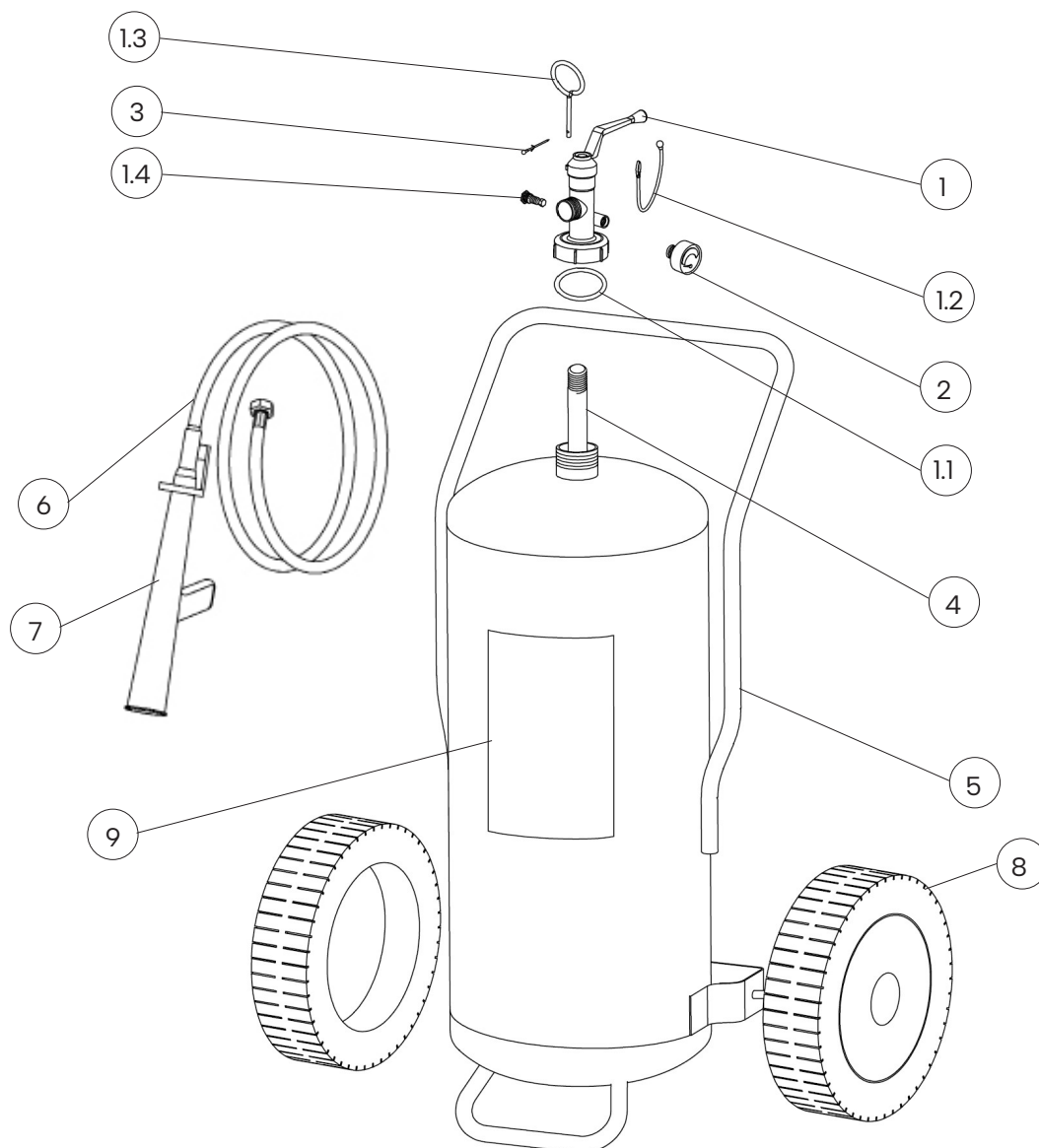

NUM.	DESCRIZIONE	CODICE
1	Ventil 2"-F	0214R
1.1	Ventil med o-ring	0203
1.2	Sikring	0286
1.3	Sikkerhetspinne	0283R
1.4	Sikkerhetsanordning	0263R
2	Manometer	0271-1
3	Plombe for sikkerhetspinne	0285
4	Stigerør av PVC	0162
5	Sylinder	18309

NUM.	DESCRIZIONE	CODICE
6	Slange	18421
7	Utløpsrør	2181
8	Hjul + hjulstopp (diam. 300mm)	0124
9	Etikett	0072-1

Il componente di ricambio(valvola) al nr. 1, include già tutti gli altri componenti indicati da 1.1 a 1.4

File name	Type of document	Fire Extinguisher Model	Date	Rele.	Check	Rev.	Pag.
12509-2_Teknisk beskrivelse	Teknisk beskrivelse	12509-2	10/03/2026	S.R.		0	3/3